

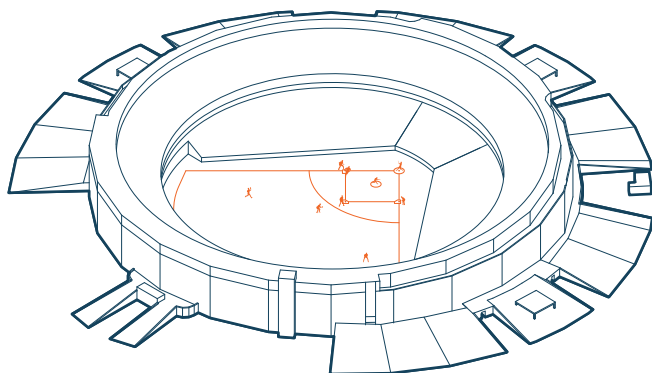

Historia del Astrodome

El Astrodome es el edificio más importante arquitectónico y cultural de Houston. Inaugurado en 1965, y pronto apodado la “octava maravilla del mundo”, el primer estadio con cúpula del mundo fue concebido para proteger a los espectadores deportivos del calor, la humedad, y las frecuentes inclemencias climáticas de Houston. El ex juez del condado de Harris, Roy Hofheinz, creó un equipo para financiar y desarrollar el Astrodome, con la ayuda de R.E. Bob Smith, propietario de los terrenos en los que se construyó el Astrodome y que contribuyó decisivamente a la llegada de los Colt 45 de béisbol profesional (ahora los Astros) a Houston. El Astrodome fue la primera instalación del condado de Harris diseñada y construida específicamente como un edificio racialmente integrado, desempeñando un importante papel en la desegregación de Houston durante el Movimiento por los Derechos Civiles.

El Astrodome fue revolucionario para su época, ya que fue el primer estadio deportivo totalmente cerrado y con aire acondicionado, una ingeniería de proporciones épicas. La innovación, la audacia y el espíritu del “poder hacer” de Houston a mediados de siglo se plasmaron en el Astrodome. A lo largo de los años, fue parte de múltiples equipos y eventos deportivos profesionales y amateurs, además de ser hogar de Houston Livestock and Rodeo (HLSR) anual, conciertos y eventos comunitarios y políticos. Cuando el vidrio que componen el techo del domo impidieron a los jugadores de campo ver las pelotas en el aire, se pintaron rápidamente provocando la muerte del pasto que cubría el campo. ¿La solución? El AstroTurf, un producto desarrollado para simular el pasto real sin el mantenimiento y la dependencia de la luz solar. El Astrodome fue también el primer estadio deportivo del país en contar con palcos y suites de lujo para los propietarios y los superfans, así como niveles y niveles de opciones temáticas para comer y beber.



configuración de béisbol

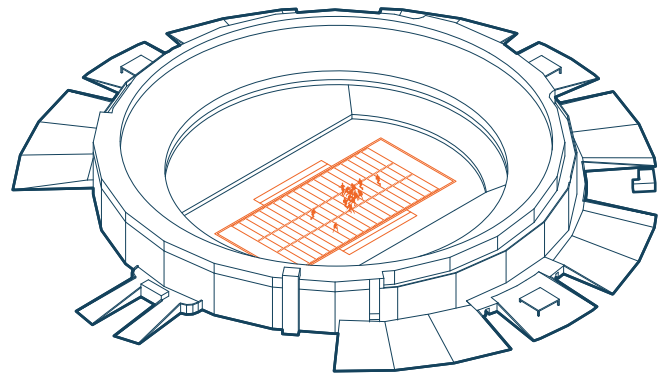

configuración de fútbol americano

Béisbol El Astrodome fue el hogar de los Astros de Houston desde el día de la inauguración de la MLB en 1965, hasta el cierre de la temporada de 1999. También acogió los partidos del All-Star de la MLB en 1968 y 1986.

Fútbol Americano Entre 1968 y 1996, los Oilers de Houston también utilizaron el domo, hasta que la franquicia dejó la ciudad para convertirse en los Titans de Tennessee. También acogió a otros equipos de fútbol profesional, como los Texans de Houston en 1974, los Gamblers de Houston de 1984 a 1985, y los Energy de Houston (un equipo independiente de fútbol femenino) de 2002 a 2006. El Astrodome acogió el fútbol universitario de los Cougars de la Universidad de Houston entre 1965 y 1997, y desde 1968 hasta 1984 se celebró allí la Astro-Blue Bonnet Bowl anual.

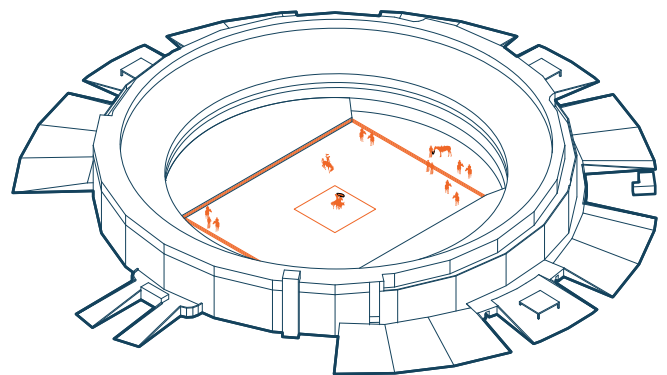

configuración de rodeo

El Rodeo desde 1966 hasta 2002, el Astrodome fue la sede principal del feria ganadera y rodeo de Houston. Con todo el espacio y las configuraciones disponibles dentro del domo, el HLSR creció hasta convertirse en uno de los mayores y más reconocidos eventos de ganado y roping del país. NRG Park sigue siendo el hogar del HLSR, que incluye los derechos contractuales del Astrodome.



Historia del Astrodome



Basquetbol con los Houston Rockets ocuparon el Astrodome a tiempo parcial entre 1971 y 1975. Fue hogar de muchos otros partidos de basquetbol notables, como el primer partido de basquetbol universitario televisado a nivel nacional: el "Juego del Siglo" de 1968 entre los Bruins de la UCLA y los Cougars de la Universidad de Houston, y el Partido de las estrellas de la NBA de 1989.

Fútbol desde 1967 y 1968, el equipo de fútbol Stars de Houston jugó en el Astrodome, seguido por los Hurricanes de Houston de 1978 a 1980.

El Astrodome acogió muchos otros acontecimientos culturales e hitos históricos importantes:

Boxeo en 1966, cuando el combate por el título de los pesos pesados, Muhammad Ali noqueó a Cleveland "Big Cat" Williams. Ali volvió al Astrodome en 1967 y 1970, enfrentándose a Ernie Terrell y Jimmy Ellis.

Motociclismo el Astrodome acogió muchas carreras de motocross a lo largo de los años, y en 1971, Evel Knievel saltó con su moto sobre un récord de 13 coches dos noches seguidas.

Tenis en 1973, Billie Jean King derrotó a Bobby Riggs en el legendario partido de tenis "Batalla de los sexos", retransmitido por la televisión nacional.

Conciertos que el Astrodome acogió como el de Judy Garland en 1965, el de Elvis Presley en 1970 y 1974 (con audiencias récord), el de The Jackson Five en 1973, múltiples conciertos de los Rolling Stones en 1981, 1989 y 1994, la última actuación de Selina antes de su muerte en 1995, y el de George Strait en 2002, su última actuación en el Astrodome y el último concierto del recinto antes de cerrar sus puertas.

Acontecimientos políticos como la Convención Nacional Republicana de 1992, en la que el presidente George H. W. Bush fue nominado para la reelección, dirigió los ojos de la nación hacia Houston y el Astrodome.

Lucha libre en 2001, el Astrodome acogió la Wrestlemania X-Seven, en la que "Stone Cold" Steve Austin derrotó a "The Rock" en el campeonato de la WWF.

Ayuda en caso de catástrofe en 2005, cuando el Astrodome sirvió de refugio para miles de evacuados del huracán Katrina en Luisiana, tras ser rescatados de Nueva Orleans y las zonas costeras y trasladados a Houston. Un acto final apropiado para el Astrodome, cuyas puertas se abrieron a todos desde el principio.

Cerrado a falta de un Certificado de Ocupación, el Astrodome cerró oficialmente sus puertas en 2009. El Astrodome ha permanecido vacía desde entonces, a la espera de un nuevo uso viable.

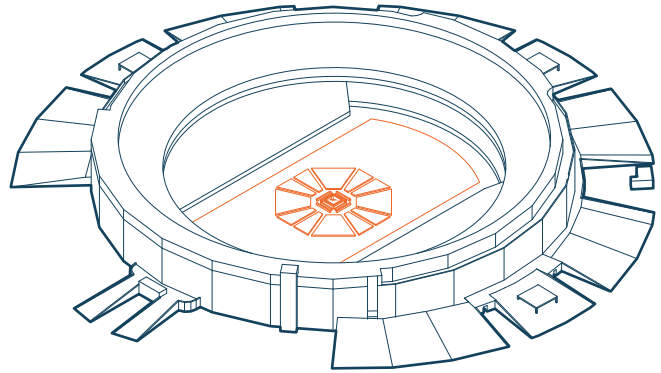

configuración de Ali vs Williams

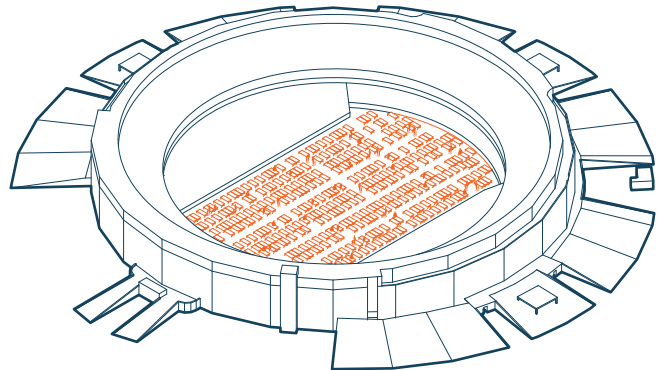

refugio para refugiados de Katrina

